

WKE/ND mit Spreizdorn with expanding mandrel

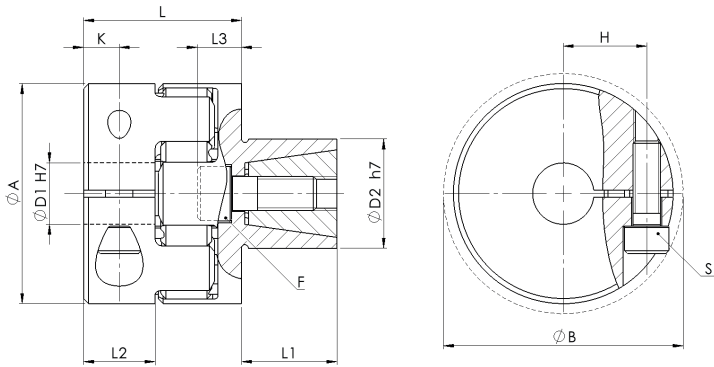

Material:
Nabe - Aluminium
Standardzahnkranz:
98 ShA
Optional Zahnkranz:
64 ShD, 80 ShA, 92 ShA
Optional Passfedernut ØD1:
Nach DIN 6885

Material:
Hub - aluminum
Standard elastomer insert:
98 ShA
Optional elastomer insert:
64 ShD, 80 ShA, 92 ShA
Optional keyway ØD1:
Acc. to DIN 6885

WKE/ND			Abmessungen Dimensions									ISO 4762		Technische Daten Technical Data				
Größe Size	TKN		L	ØA	ØD1	ØD2	L1	L2	ØB	K	H	S	F	TA	TA	J	n_{max}	M
	98 ShA	92 ShA												(S)	(F)			
	[Nm]		[mm]											[Nm]	[Nm]	[kg cm ²]	[min ⁻¹]	[kg]
9	5	3	20	20	5 - 11	10 - 16	12	7	23	3,5	7,3	M2,5	M4	1,3	5	0,01	18000	0,03
14	12,5	7,5	28,5	30	6 - 16	13 - 25	12,5	9,5	32	5	11	M3	M5	2	11	0,07	12000	0,06
19	17	10	42	40	8 - 24	14 - 30	20	17	45	8,5	15,5	M5	M6	11	19	0,28	9500	0,013
24	60	35	46	55	10 - 32	23 - 38	30	20	57	10	20	M6	M8	19	42	1,13	7000	0,33
28	160	95	48	65	15 - 38	26 - 42	36	21	70,5	10,5	24,5	M8	M10	42	83	2,22	6000	0,5
38	325	190	69	80	15 - 45	38 - 60	45	31	85	15,5	30	M10	M12	83	145	8,03	4700	1,1

Massenträgheitsmoment und Masse sind mit dem größten Bohrungsdurchmesser gerechnet. Mass moment of inertia and mass are calculated with reference to the largest bore size. Weitere technische Daten, siehe Seite 30. Further technical data, see page 30. Laufend aktualisierte Daten finden Sie auf unserer Homepage. For continuously updated data please refer to our website.

Technische Daten

TKN - Drehmoment
TA - Anzugs-Drehmoment der Schraube
J - Massenträgheitsmoment
 n_{max} - max. Drehzahl
M - Masse

Technical Data

TKN - Torque
TA - Installation torque per screw
J - Mass moment of inertia
 n_{max} - max. speed
M - Mass

Bestellbeispiel / order example WKE/ND 19 12 20 98 SX

Modell / model						
Größe / size						
Bohrung ØD1 H7 / bore ØD1 H7						
Bohrung ØD2 h7 / bore ØD2 h7						
Zahnkranz / elastomer insert						
Sonderoption / special option						

